

## Prothermetic kookapparatuur Kookketel 100lt (S) met mengkraan, elektrisch

ITEM # \_\_\_\_\_

MODEL # \_\_\_\_\_

NAAM # \_\_\_\_\_

SIS # \_\_\_\_\_

AIA # \_\_\_\_\_



586373 (PBON10EGEM)

Kookketel 100lt (S) met  
mengkraan, 2" aftapkraan,  
touchpanel, elektrisch  
verwarmd

### Omschrijving

#### Punt nr \_\_\_\_\_

Elektrisch verwarmde kookketel, met gelijkmatige indirecte verwarming via de dubbelwandige panbodem en de zijwanden. Het verwarmingssysteem werkt met 1,5 bar druk (125°C) voor een snelle opwarming. Het gesloten systeem maakt bijvullen overbodig en blaast geen stoom af in de keuken.

### Belangrijkste Gegevens

- De kookketel is toepasbaar voor koken, pocheren of stomen van vele soorten producten.
- Ruime aftapkraan voor veilig en moeiteloos aftappen van het product.
- De kookketel is dubbelwandig uitgevoerd tot 134 mm onder de rand.
- De geïsoleerde bovenrand voorkomt letsel van de gebruiker.
- De veiligheidsklep voorkomt overdruk van de stoom in de dubbele mantel.
- De ergonomische afmetingen van de binnenketel, met een grote diameter en geringe diepte, maken het roeren en schoonmaken makkelijker.
- Leegloopkraan is zeer eenvoudig te reinigen van de buitenkant.
- IPX6 waterdicht.
- De ingebouwde temperatuur sensor zorgt voor een nauwkeurig kookproces.
- USB poort voor het uploaden van recepten en software en het downloaden van HACCP gegevens.
- [NOT TRANSLATED]
- [NOT TRANSLATED]

### Constructie

- Zowel de binnenketel als de dubbele mantel zijn vervaardigd van roestvrijstaal AISI316L, ontworpen voor werking met 1,5 bar druk.
- Het frame en de beplating zijn van roestvrijstaal AISI304.
- Het geïsoleerde dubbelwandige deksel is gebalanceerd gemonteerd op stabiele dwarsverbindingen en blijft in alle standen open staan.
- De veiligheidsthermostaat beschermt tegen een laag water niveau in de dubbele mantel.
- De 2" aftapkraan maakt snel aftappen mogelijk.
- De mengzwenkkraan op het bovenblad maakt vullen en reinigen eenvoudig.
- Verzonken touchpanel, uitgevoerd met duidelijke display functies. Gelijktijdige weergave van de actuele en de ingestelde temperatuur; de ingestelde kooktijd en de resterende kooktijd; de kloktijd; uitgestelde starttijd; "soft" functie voor bereiding van delicaat voedsel; 9 vermogen niveaus voor doorkoken, van zacht tot stevig; storingsmelding.
- Mogelijkheid voor invoeren van recepten met een multifase kookproces en verschillende temperaturen.
- Optioneel voor te bereiden voor aansluiting

Gekeurd: \_\_\_\_\_

- op een energie optimalisering systeem.
- 98% recyclebaar (gewichtsperscentage); het verpakkingsmateriaal is vrij van giftige stoffen.
- Minimale naden voor een betere reiniging van de zijanten, om aan de hoogste hygiëne-eisen te voldoen.
- [NOT TRANSLATED]
- [NOT TRANSLATED]
- [NOT TRANSLATED]
- [NOT TRANSLATED]

### Duurzaamheid



- De hoogwaardige thermische isolatie bespaart energie en houdt de omgevingstemperatuur laag.

### Optionele Accessoires

- |   |            |                          |  |            |                          |
|---|------------|--------------------------|--|------------|--------------------------|
| • Geperforeerde kookinzet voor S90 80lt en 100 lt, bon 80lt gas-/ electr. verwarmd, bon 100lt gas verwarmd, bot 80lt ronde kookketels | PNC 910022 | <input type="checkbox"/> | • Maatlat voor 100lt vaste kookketel   | PNC 912724 | <input type="checkbox"/> |
| • Geperforeerde inlegbodem voor S90 80lt en 100lt, bon 80lt gas/ electr.verwarmd, bon 100lt gasverwarmd, bot 80lt ronde kookketel     | PNC 910032 | <input type="checkbox"/> | • AUT.WATERVULLING (K+W WATER) B=700-1000  | PNC 912736 | <input type="checkbox"/> |
| • Afvoerzeef kookketel 80L.   | PNC 910053 | <input type="checkbox"/> | • Kit energie opt/potvrij contact protherm   | PNC 912737 | <input type="checkbox"/> |
| • Schrapper voor kookketel  | PNC 910058 | <input type="checkbox"/> | • Werkschakelaar 60A   | PNC 912740 | <input type="checkbox"/> |
| • Aftapzeef, rond, voor ronde kookketels  | PNC 910161 | <input type="checkbox"/> | • EXT TOUCH PANEEL VR PROTHER VASTE APP  | PNC 912783 | <input type="checkbox"/> |
| • Uitneemhaak voor ronde aftapzeef  | PNC 910162 | <input type="checkbox"/> | • Noodstop   | PNC 912784 | <input type="checkbox"/> |
| • MANOMETER VOOR VASTE KOOKKETEL - LANG   | PNC 912120 | <input type="checkbox"/> | • Muurmontageset vaste apparatuur 800mm  | PNC 912785 | <input type="checkbox"/> |
| • - NOT TRANSLATED -  | PNC 912468 | <input type="checkbox"/> | • Koppelrail rechts, voor thermaline-ProThermetic 90 apparaten zonder opstaande rand | PNC 912975 | <input type="checkbox"/> |
| • - NOT TRANSLATED -  | PNC 912469 | <input type="checkbox"/> | • Koppelrail links, voor thermaline-ProThermetic 90 apparaten zonder opstaande rand  | PNC 912976 | <input type="checkbox"/> |
| • STOPCONTACT SCHUKO-16A / 230V INBOUW  | PNC 912470 | <input type="checkbox"/> | • - NOT TRANSLATED -   | PNC 913400 | <input type="checkbox"/> |
| • STOPCONTACT SWISS TYP-23,16A/230V,INBOUW  | PNC 912471 | <input type="checkbox"/> | • - NOT TRANSLATED -   | PNC 913401 | <input type="checkbox"/> |
| • STOPCONTACT SWISS TYP-23,16A/380V,INBOUW  | PNC 912472 | <input type="checkbox"/> | • - NOT TRANSLATED -   | PNC 913424 | <input type="checkbox"/> |
| • - NOT TRANSLATED -  | PNC 912473 | <input type="checkbox"/> | • - NOT TRANSLATED -   | PNC 913425 | <input type="checkbox"/> |
| • - NOT TRANSLATED -  | PNC 912474 | <input type="checkbox"/> | • - NOT TRANSLATED -   | PNC 913427 | <input type="checkbox"/> |
| • - NOT TRANSLATED -  | PNC 912475 | <input type="checkbox"/> | • - NOT TRANSLATED -   | PNC 913489 | <input type="checkbox"/> |
| • - NOT TRANSLATED -  | PNC 912476 | <input type="checkbox"/> | • - NOT TRANSLATED -   | PNC 913490 | <input type="checkbox"/> |
| • - NOT TRANSLATED -  | PNC 912477 | <input type="checkbox"/> | • - NOT TRANSLATED -   | PNC 913501 | <input type="checkbox"/> |
| • Koppelrail rechts of links, voor 900mm diepe ProThermetic vaste apparaten of thermaline apparaten, zonder opstaande rand            | PNC 912502 | <input type="checkbox"/> | • - NOT TRANSLATED -   | PNC 913502 | <input type="checkbox"/> |
| • SET 4 POTEN VOOR PROTHERMETIC VAST 100MM  | PNC 912701 | <input type="checkbox"/> |  |            |                          |
| • SOKKEL RVS 800X900X100 VAST VRIJSTAAND  | PNC 912711 | <input type="checkbox"/> |  |            |                          |

Front aanzicht

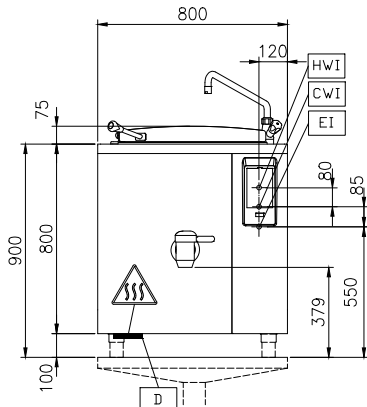

Zij aanzicht

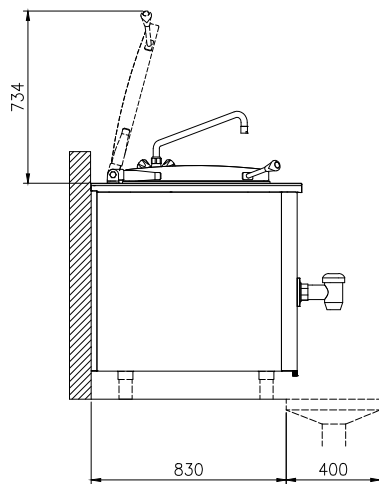

CWI = Koud water invoer  
EI = Elektrische aansluiting  
HWI = Heet water invoer

Boven aanzicht

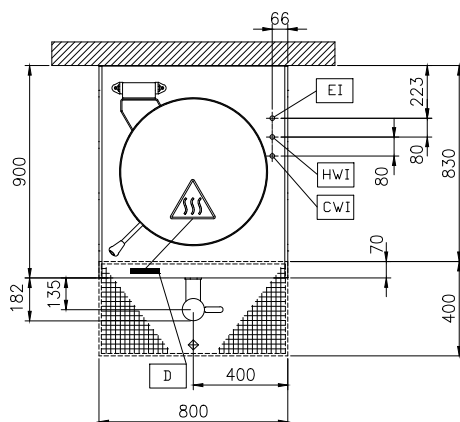

## Elektrisch

**Voltage:**  
586373 (PBON10EGEM) 400 V/3N ph/50/60 Hz

**Totaal vermogen:** 18.2 kW

## Installatie:

Geplaatst op bouwkundige sokkel, op stelpoten, Op Onderbouw, Rug-aan-rug opstelling

## Opstelling:

## Algemene Gegevens:

**Configuratie:** Round;Fixed

**Temperatuur minimaal:** 50 °C

**Temperatuur, maximaal:** 110 °C

**Kookpan, diameter:** 579 mm

**Kookpan, diepte:** 460 mm

**Afmetingen, extern, breedte:** 800 mm

**Afmetingen, extern, diepte:** 900 mm

**Afmetingen, extern, hoogte:** 800 mm

**Gewicht, netto:** 120 kg

**Nuttige inhoud:** 100 lt

**Dubbelwandig deksel:** ✓

**Verwarmings type:** Indirect